

取り付けかた

取り付け前の確認

蛇口の真上の壁に取り付けを行う場合

ユニットバスの場合は壁の強度を十分確認してください。

蛇口の位置から左右に離して取り付けを行う場合

配管（パイプ）は別売品のエルボをご使用ください。

1．削孔箇所の印

既設の蛇口の中心からうえに86cmの位置に印をつけます。付属の軟水器設置用ハンガーをゲージとして4箇所の穴の位置にマジック等で印をつけます。

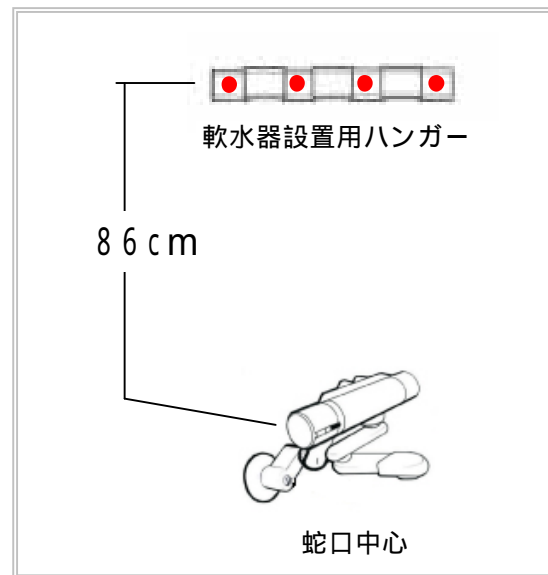

2．削孔

印をつけた部分に電気ドリルを使って下穴をあけて、コンクリートドリル6mm径で4cm程度削孔します。

壁がタイル等の場合、印以外を破損する恐れがありますので、ゆっくりとドリルを回転させてください。

3．プラスチック部材打ち込み

削孔した部分に付属のプラスチックの部材を打ち込みます。そのときゴム製のハンマーを使用してください。（壁が破損の恐れがあります。）

4．ハンガー取り付け

プラスチックの部材を完全に打ち込んだ後にハンガーをあて、その上から付属のボルトをプラスドライバーで締め付けます。



5 . 本体設置

4ヶ所ボルトを締め付けたら、軟水器本体の背面にある金具のツメをマイナスドライバー等を使い少し広げます。

これは壁に設置する際にスムーズに設置するために行います。

できましたら本体を壁に設置してください。

壁に掛けたときに左右に大きく振れが無ければ3本のツメは完全に掛かっている状態です。横に大きく振れる場合はもう一度掛け直してください。

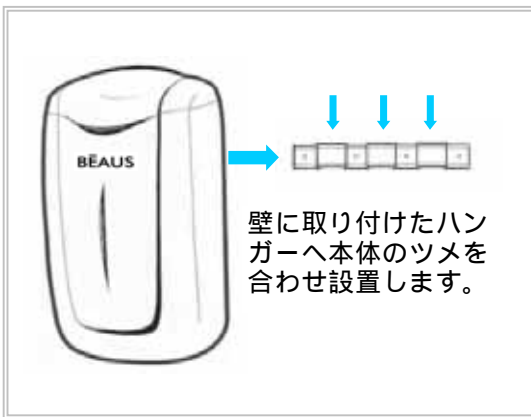
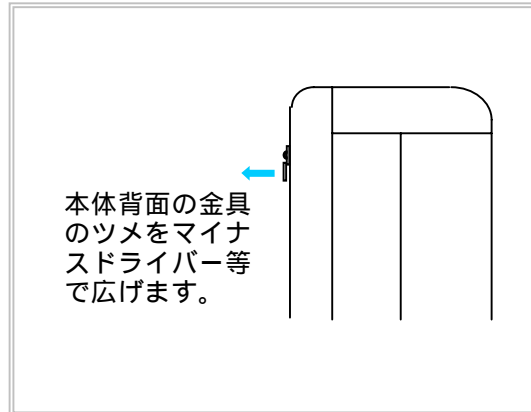

6 . 蛇口の止水

蛇口にある止水栓をマイナスドライバーを使い止水します。冷水側、温水側の両方を止水してください。

(蛇口に止水栓がない場合は屋外にある元のバルブを締めて止水してください。)

止水ができたか蛇口を回し確認してください。

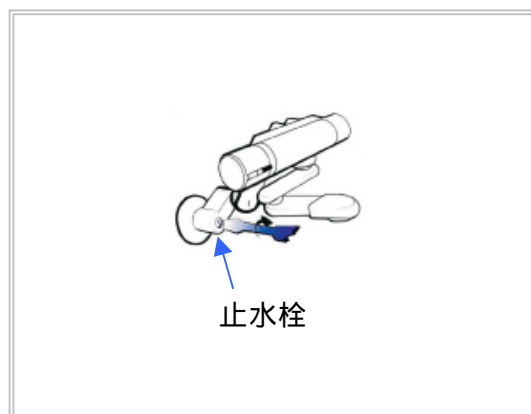

7. 蛇口アダプタの取り付け

蛇口の継ぎ手のナットを工具（モンキー等）を使い冷水側、温水側と交互に緩めてください。その際、蛇口本体をしっかりと握り、作業してください。

完全にナットを緩めたら蛇口本体を外してください。

取り外しが終わったら既設の蛇口ナット部分にあるゴムパッキンが腐食していないか確認してください。

少しでも腐食がある場合は必ずパッキンを交換してください。

アダプタを取り付けます。このアダプタはL・Mの2種類があります。この2種類を準備し、サイズを十分確認してください。

付属のアダプタは（L）となっております。アダプタ（M）は別売品です。

アダプタの下部には止水バルブがあります。これは上部のフィルターの交換時に使用します。

最初に壁側の蛇口に取り付けます。アダプタを既設のナットに合わせアダプタサイズを十分確認し取り付けます。このときも冷水側と温水側のナットを交互に締め付けてください。

8. 減圧弁取り付け

蛇口アダプタに減圧弁を取り付けます。ある程度、手で締めましたら小型のモンキー又はプライヤーで締め付けてください。

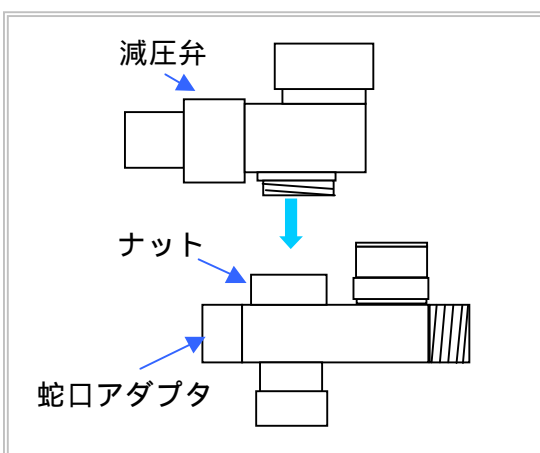
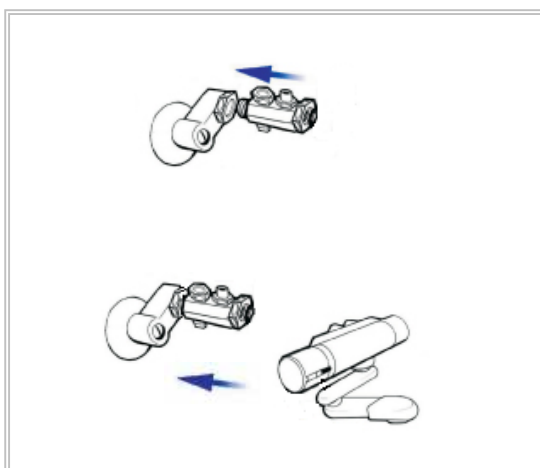
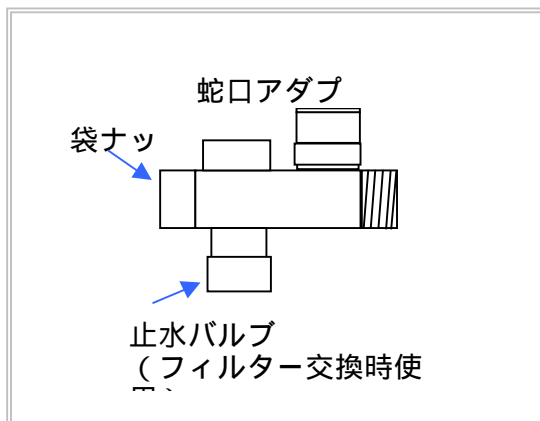

9. フィルター取り付け

取り付けした減圧弁の上に袋ナットがあります。そこにフィルターを垂直に合わせナットを手で締めてください。

これは仮に締めるだけですので、手で固くなるまで締めてください。

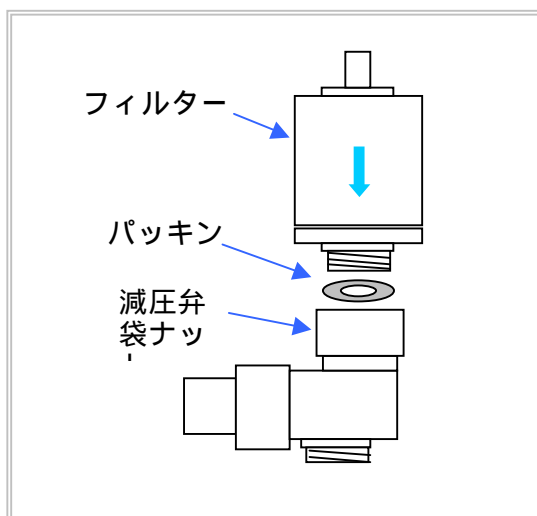

10. フィッティング取り付け

フィルターの上部に突起がありますのでそこにフィッティングを差し込んでください。突起が完全に隠れるように根元まで差し込みます。

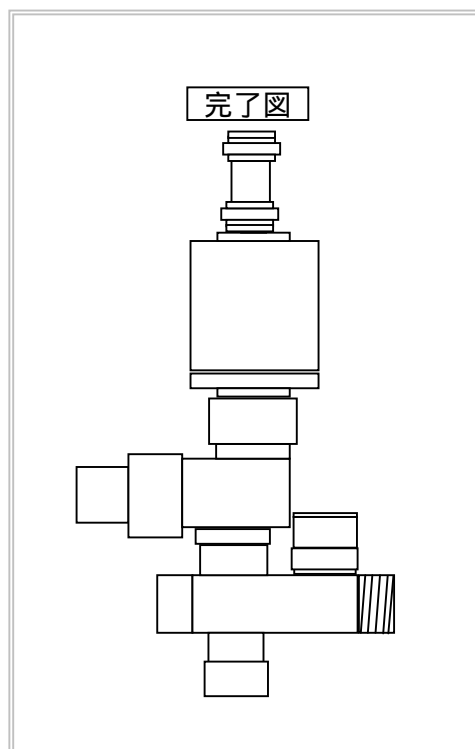
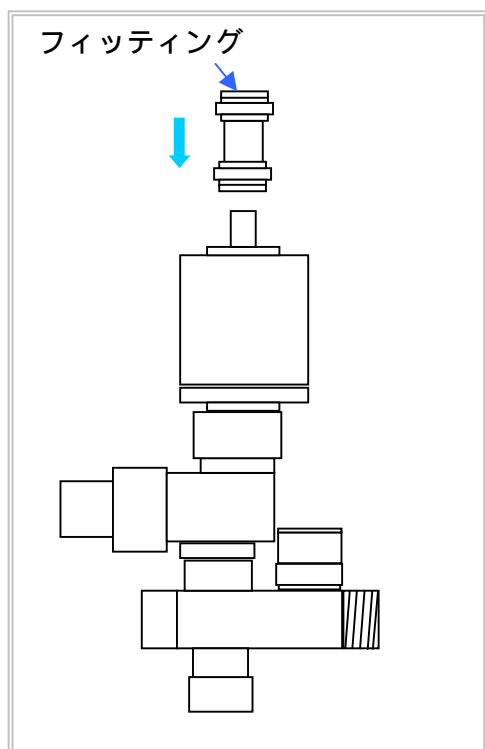

1 1 . 配管チューブ取り付け

フィルター上部のフィッティングから軟水器本体の壁側（原水入り口）の差込口までの寸法を測ります。

フィッティングの入り込み寸法は2.5 cmです。フィルター側から本体側入り込み口の内側から内側までの寸法に5 cm プラスします。

そのプラスした寸法でチューブをカットしてください。（冷水側、温水側両方）

カットしたチューブに入り込み口の印をつけます。両端2.5 cmのところに、印をつけてください。

先程仮に取り付けたフィルターを外します。取り外したフィルター上部のフィッティングにカットしたチューブを差し込んでください。印をつけた部分までしっかりと差し込みます。

フィルターを握りまず軟水器本体側に差し込んでください。これも印まで差し込んだことを十分確認してください。（冷水側、温水側両方）

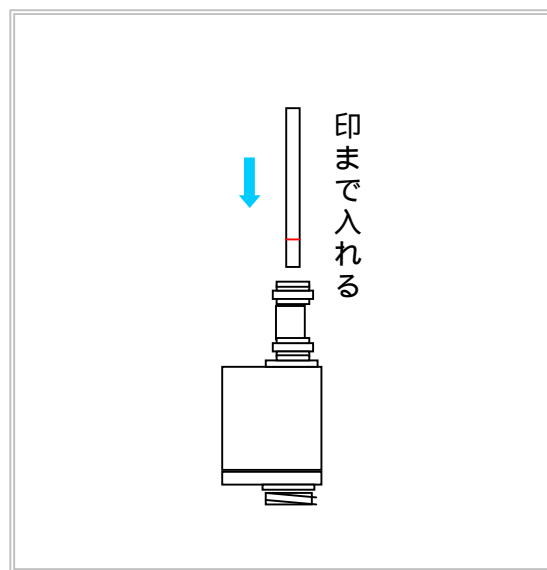
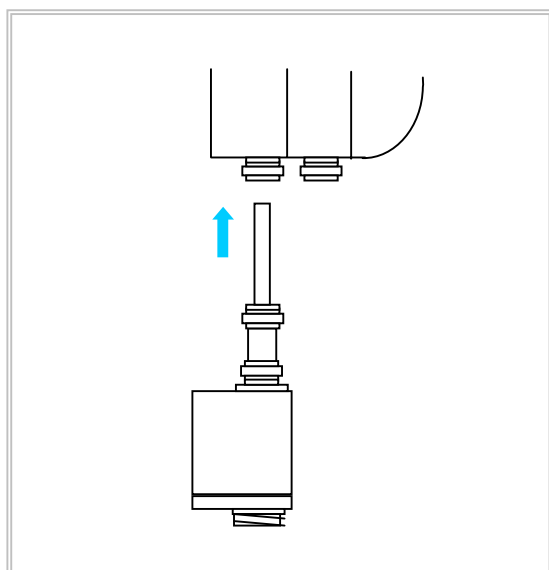
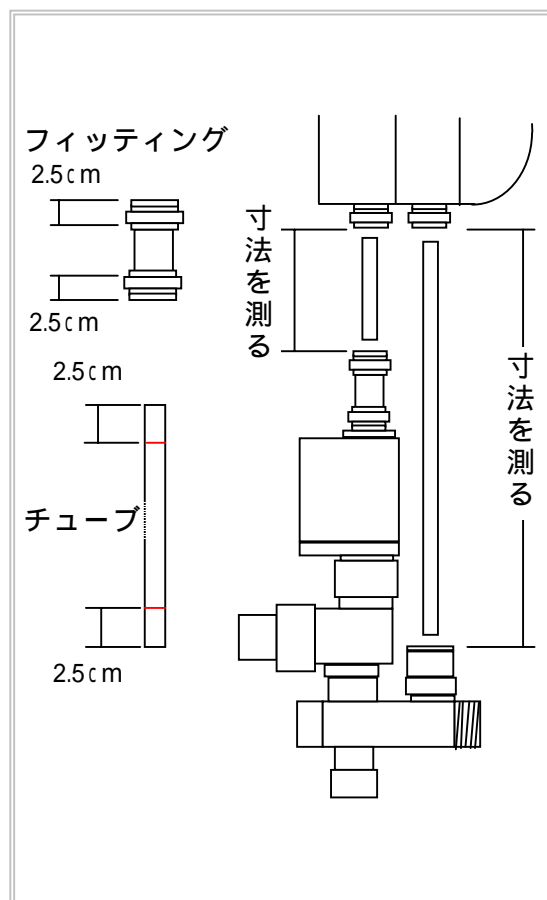

再びフィルターを減圧弁に取り付けます。付属のフィルター用のパッキンがありますので、それを減圧弁側に入れます。後は先程と同じように減圧弁袋ナットを手で固くなるまで締め、付属の工具を使いしっかりと締め付けてください。

あまり力を入れすぎると工具の破損の危険がありますので十分注意してください。

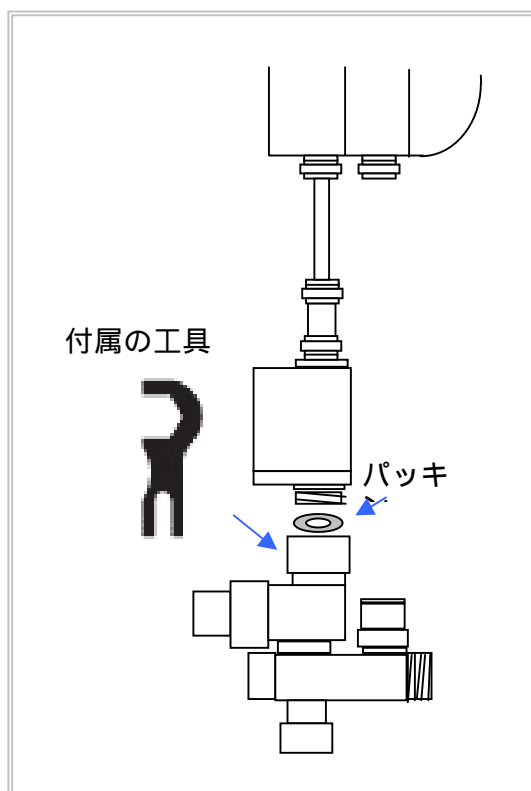

原水の入り口側が終わりましたら、次に出口側の本体から蛇口アダプタまでの寸法を先程と同じように測りカットし、印をつけて差し込んでください。

減圧弁フィルターのカバーを取り付けて完了です。

